

HCH 中空标准三爪卡盘 (530mm-800mm)



产品特点

标准型 3-Jaw 高速中空卡盘

主要技术

通过楔形结构传递握持力
经过热处理, 保证精度, 寿命长

握持力与转速的关系

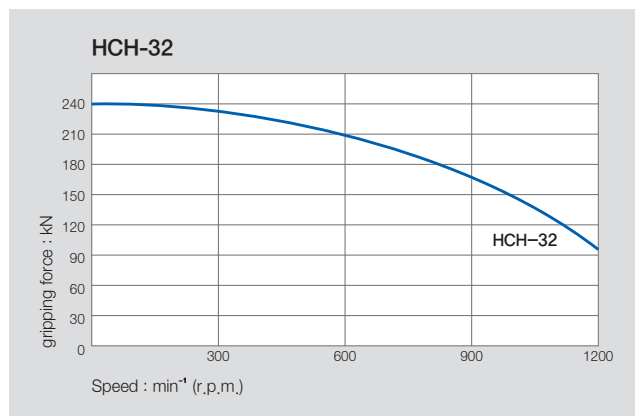
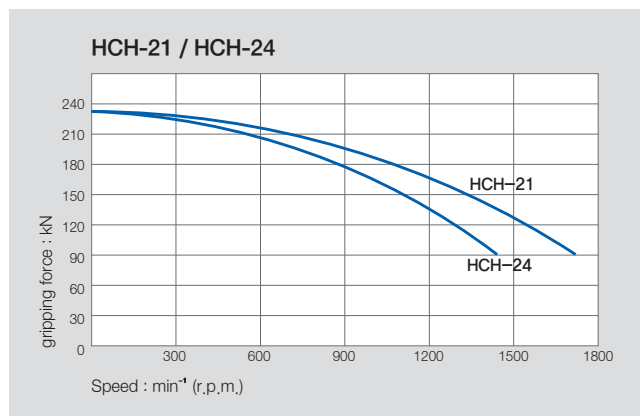

※ 如果使用比标准 Jaw 大或重的卡爪, 或使用外径大的材料, 需要相应调解 Cylinder 压力和转速。

产品规格

	HCH-21	HCH-24	HCH-32
通径 [mm]	140	165	240
握持直径 Max. [mm]	530	610	800
握持直径 Min. [mm]	87	110	240
卡爪行程(直径) [mm]	10.6	10.6	18
柱塞行程 [mm]	23	23	34
允许的最大输入 [kN(kgf)]	90(9177)	90(9177)	100(10193)
允许的最大握持力 [kN(kgf)]	234(23861)	234(23861)	240(24464)
允许的最大最大转速 [min⁻¹]	1700	1400	1200
重量 [kg]	235	293	530
惯性力矩 [N · m²(kg · m²)]	351.1(35.8)	651.2(66.4)	598.4(61)
适用的 Cylinder	SH-25011	SYHL-2816	SYHL-2816
最大设定液压力 [MPa(kgf/cm²)]	3.0(30.6)	3.0(30.6)	3.2(33.6)
适用卡爪	HB18B2	HB18B2	HB32B2
KITAGAWA® Model	B-21	B-24	-

※ 允许的最大转速以实测值为准。

※ 尺寸与规格可能不事先预告即作变更。

※ 三千里机械现在不为 Kitagawa 提供 OEM 生产。

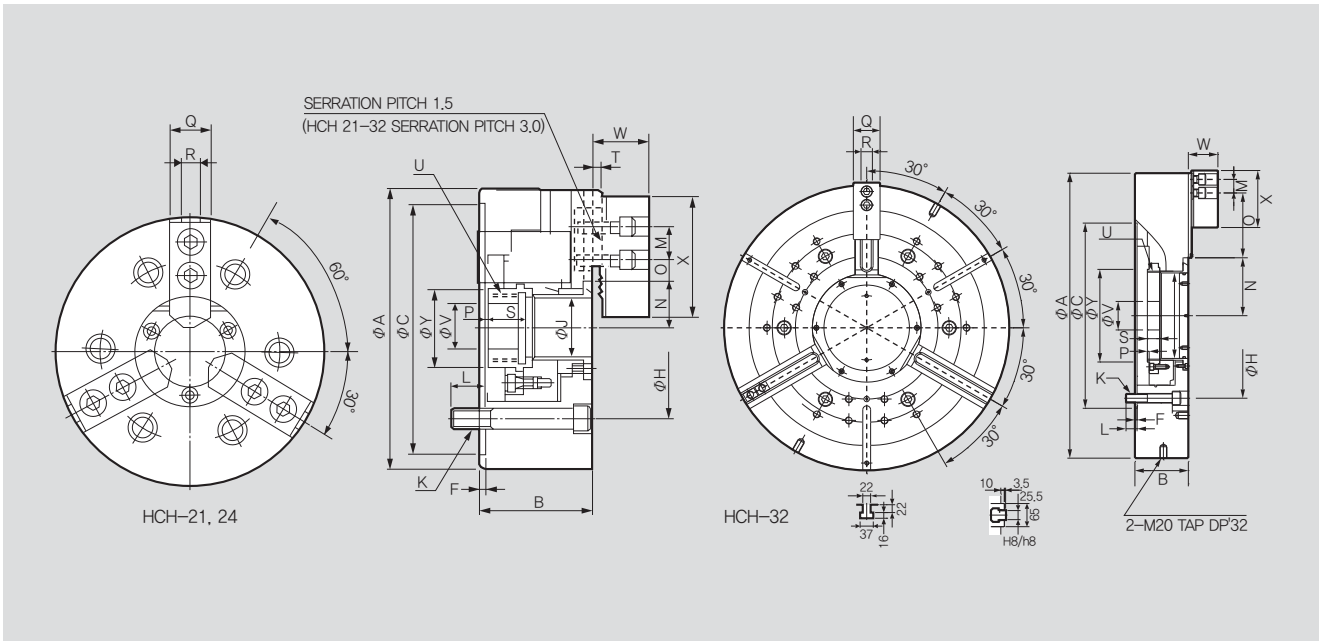

※ 为了保持卡盘寿命, 需要每天注入润滑油2次以上。

产品尺寸

	HCH-21	HCH-24	HCH-32
ΦA	530	610	800
B	140	149	150
ΦC(H6)	380	380	520
F	6	6	6
H	330.2	330.2	463.6
ΦJ	140	165	240
K	6-M22	6-M22	6-M24
L	31	32	31
M	60	60	38
N max.	98.5	108	162.6
N min.	93.2	102.7	153.6
O max.	87.5	117.5	182
O min.	21.5	21.5	20
P max.	11	20	29
P min.	-12	-3	-5
Q	65	65	75
R	25	25	25.5
S	39	40	34.5
T	5	5	10
U max.	M155x3.0	M175x3.0	M250x3.0
ΦV	80	80	80
W	72	72	83
X	180	180	160
ΦY	170	187	260

※ Draw-nut 有标准件与未加工件。"U" 为 Draw nut 最大螺丝加工尺寸。

RELATED PRODUCT

